

Service Instructions:

CAUTION: Failure to follow proper servicing procedures may cause a fuel leak.

1. Remove cap.
2. Remove o-ring from cap and discard.
3. Remove element from housing and discard.
4. Clean seal area on both cap and housing.
5. Lubricate new o-ring with motor oil or diesel fuel.
6. Install new o-ring onto cap.
7. Insert new element into housing.
8. Thread cap onto housing; torque to 10.3 ft-lbs (14 Nm).
9. Start engine and check for leaks. Correct as necessary with engine off.
10. See other side of this instruction to continue service.

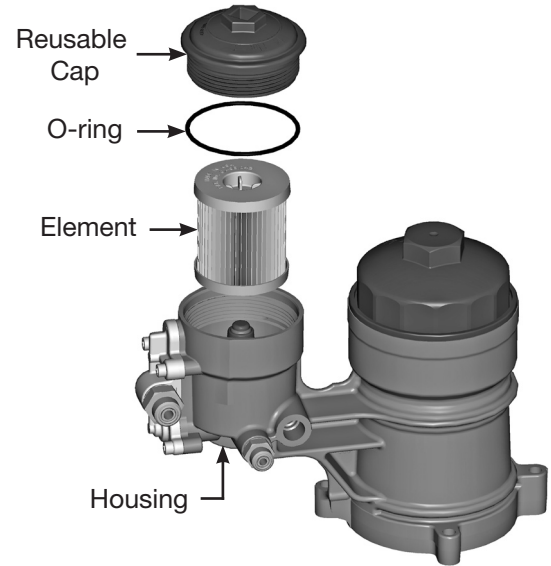

Secondary Filter, Engine Mounted

Directives d'entretien :

ATTENTION : Si les procédures d'entretien appropriées ne sont pas suivies, une fuite de carburant pourrait s'ensuivre.

1. Retirer le couvercle.
2. Retirer le joint torique du couvercle et le mettre au rebut.
3. Sortir l'élément du carter et le mettre au rebut.
4. Nettoyer la zone d'étanchéité sur le couvercle et le carter.
5. Lubrifier le nouveau joint torique avec de l'huile moteur ou du diesel.
6. Poser un joint torique neuf sur le couvercle.
7. Insérer un élément neuf dans le carter.
8. Visser le couvercle sur le carter; serrer à 14 Nm (10,3 lb-pi).
9. Démarrer le moteur et vérifier s'il y a des fuites. Rectifier selon les besoins moteur coupé.
10. Pour continuer l'entretien, se reporter au verso de cette feuille d'instructions.

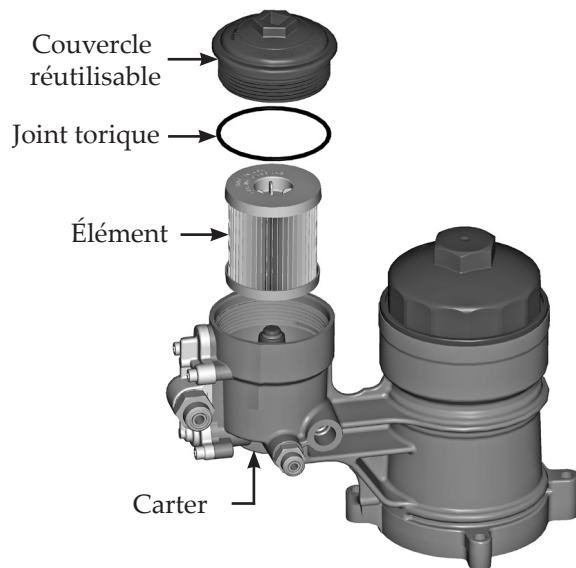

Filtre secondaire, monté sur le moteur

Instrucciones de servicio:

ADVERTENCIA: Si no sigue los procedimientos de servicio adecuados, podría provocar una fuga de combustible.

1. Quite la tapa.
2. Quite la junta tórica de la tapa y descártela.
3. Quite el elemento del filtro del compartimiento y descártelo.
4. Limpie el área de sellado tanto en la tapa como en el compartimiento.
5. Lubrique la junta tórica nueva con aceite para motor o con diesel.
6. Instale la nueva junta tórica en la tapa.
7. Inserte el nuevo elemento del filtro en el compartimiento.
8. Enrosque la tapa en el compartimiento; apriete a 14 Nm (10.3 lb-pie).
9. Encienda el motor y revise que no haya fugas. Corrija de ser necesario con el motor apagado.
10. Vea el otro lado de estas instrucciones para continuar con el servicio.

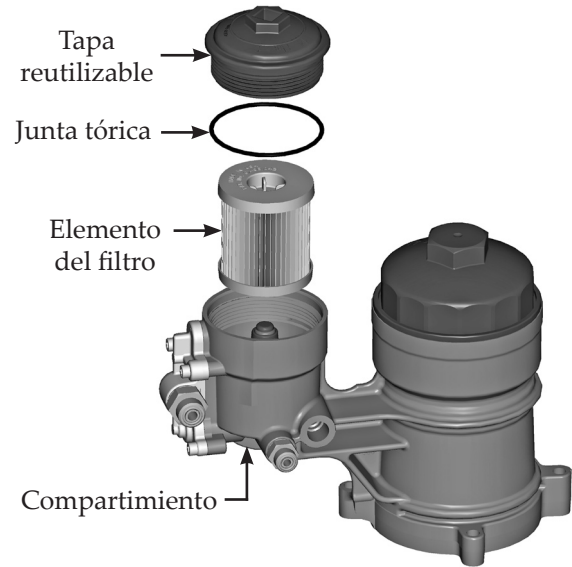

Filtro secundario, montado en el motor

Instruction Part Number 21744 Rev B